



TXR – 6080 SH

*Çok geniş denetleme
alanı ve yüksek güç*



TECHIK TXR – 6080 SH X-ray Denetleme Sistemi optimum kaliteli ve yüksek güce sahip donanım komponentleri ile alanındaki en iyi yabancı madde kontrol X-ray yazılımını birleştirmekte ve kullanıcının en küçük paketten kutulara, kolilere kadar tüm denetim ihtiyacını karşılayabilmektedir.

Çok Geniş Geçiş Ölçüleri

Çok geniş tünel ve konveyör ile daha güçlü jeneratörü sayesinde içeriğinden bağımsız tüm paketli ürünlerle beraber display ve büyük-büyük ölçülü kolilerin dahi denetimini gerçekleştirmeye imkan vermektedir.

Optimize Edilmiş Komponentler

Uzun ömürlü ve ayarlanabilir güç opsiyonlarına sahip X-ray Jeneratörü ve özel tasarımlı dedektörü sayesinde ürün boyutlarından bağımsız yüksek yabancı madde denetleme hassasiyetlerine erişebilmektedir.

Esnek Tasarım ve Kolay Bakım

Sistem son derece esnek ve bakım odaklı tasarımıyla pek çok besleme, red sistemi, perde, konveyör bandı ve benzeri aksesuarlara kolayca adapte edilebilmektedir. Bakım müdahale süresi çok kısadır



+90 212 220 20 36
info@mesturkey.com

TECHIK TXR – 6080 SH Cihaz Ölçüleri

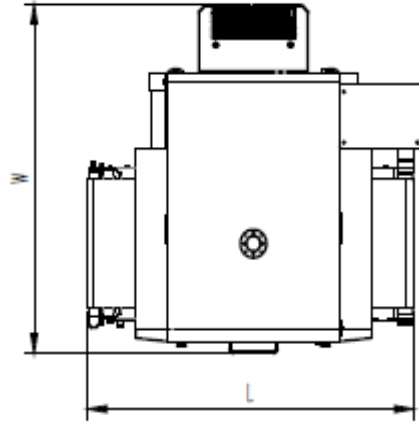
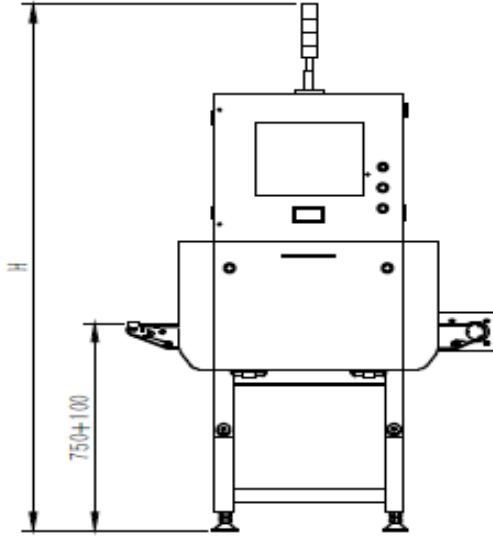

L:1390 W:1330 H:2050 (mm)

Işın Diyagramı (mm)

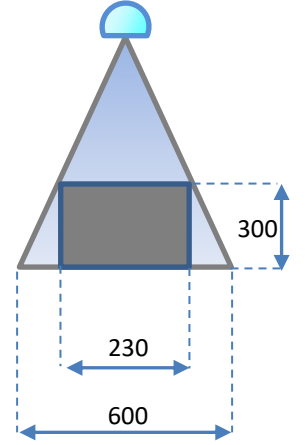

TECHIK TXR – 6080 SH Teknik Özellikleri

Model	TXR 6080 SH
X-Ray Tüpü	350 Watt – Maksimum 80 kV
X-Ray Dedektörü	0,4 piksel
Denetleme Genişliği	600 mm
Denetleme Yüksekliği	300 mm
Maksimum Hassasiyetler	Paslanmaz Çelik Küre: Ø 0.4 mm Paslanmaz Çelik Tel: Ø 0.2 mm x 2 mm Cam / Seramik Küre: Ø 1.0 mm
Konveyör Bant Hızı	10-40 m/dk
İşletim Sistemi	Windows 7
X-ray Koruma Metodu	Yumuşak X-ray Perdeleri
X-ray Sızıntısı	< 1 µSv/h (CE Standardı)
Cihaz Koruma Seviyesi	IP 66 (Konveyör Kısmı)
Ortam Çalışma Şartları	-10 – 40 °C Sıcaklık; Maks. %90 Bağıl Nem (yoğuşmasız)
Soğutma Sistemi	Endüstriyel Hava Soğutucu Klima
Red Sistemi	Bant durdurma ve sesli ışıklı alarm / Ops. İtici veya hava üfleme
Basınçlı Hava İhtiyacı	4-6 bar
Güç Gereksinimleri	240 VAC 50 Hz Monofaze / Toplam 1,5 kWh
Konstrüksiyon	304 Paslanmaz Çelik
Cihaz Yüzeyi	Ayna Polisaj



TECHIK X-RAY TEKNOLOJİSİ



Çok basit söküp takılabilme, kolay temizlik ve kusursuz güvenlik

- Saniyeler içinde temizlik ve parça değişimi
- Dış ortama tam uyum ve yüksek koruma
- Yıkabilir ve uygulamaya özel konveyörler
- Üst performans için endüstriyel klima

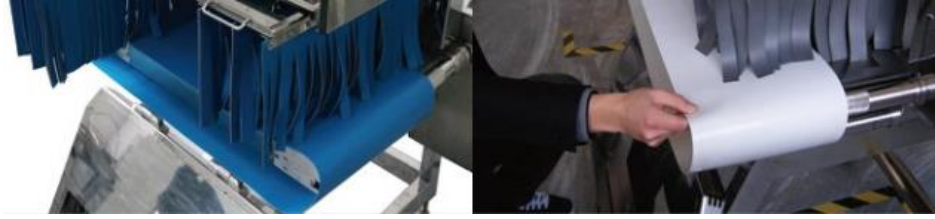

Kullanıcı dostu ve yönlendirici arayüz ile çok hızlı programlama

- Otomatik ürün öğrenme yoluyla ürün kaydı
- Her adımda kullanıcıya rehberlik desteği
- Yabancı madde resimlerinin otomatik kaydı
- Hatalı kullanımı engelleyici güvenlik sistemi

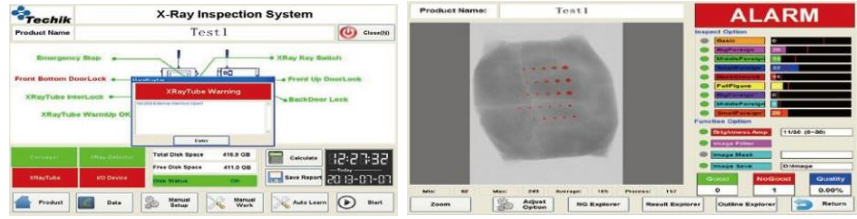

Özel maskeleme yöntemleri ile zorlu ürünleri de denetleyebiliriz

- Teneke kutu, klips, kapak, karton v.b. denetimi zorlaştıran tüm öğeleri maskeleme
- Dökme ürünlere özel dinamik görüntüleme
- Ürün için özel bölgeler tanımlayabilme

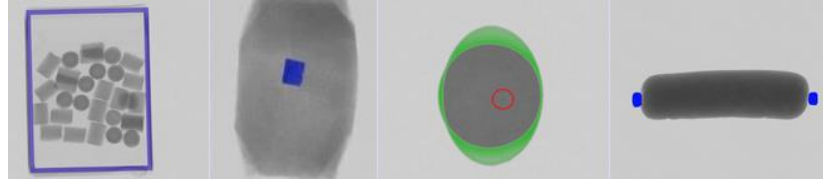

Ürün bütünlüğü ve kırık kontrolü dahil çok yönlü Techik yazılımı

- Yabancı madde harici ürün sorunlarını tespit
- Her bir hatayı ayrı ayrı sınıflandırma

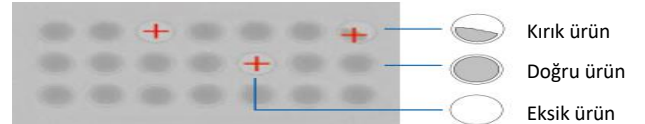

+90 212 220 20 36
info@mesturkey.com